

BORNE TACTILE DE COMMANDE 22"

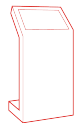

22
POUCES



GARANTIE
2 ANS



CONFIGURATION
SUR-MESURE



FACILE
D'INSTALLATION



PC
INTÉGRÉ



PAYSAGE OU
PORTRAIT

ÉCRAN

Taille : 22 pouces

Résolution : Full HD 1920 x 1080px

Technologie tactile : Capacitif Projeté

Nombre de points de contact : 10

Angle de vue : 176° / 176°

Contraste : 3000 : 1

Luminosité : 225 cd/m2

Temps de réponse : 6 ms

GÉNÉRALITÉS

Poids : 5 kg

Alimentation : 220 V

Garantie : 2 ans

Accessoires fournis : Connectiques

Option : Personnalisation par un habillage aimanté

Audio: Built in Speaker (5Wx1)

Coloris: Noir ou argent

Dimensions LxHxP :

Borne comptoir 29,5 x 23 x 43 cm

Borne au sol 56,2 x 37 x 119 cm

PLANS TECHNIQUES

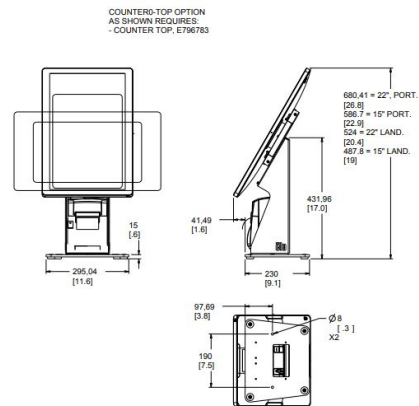
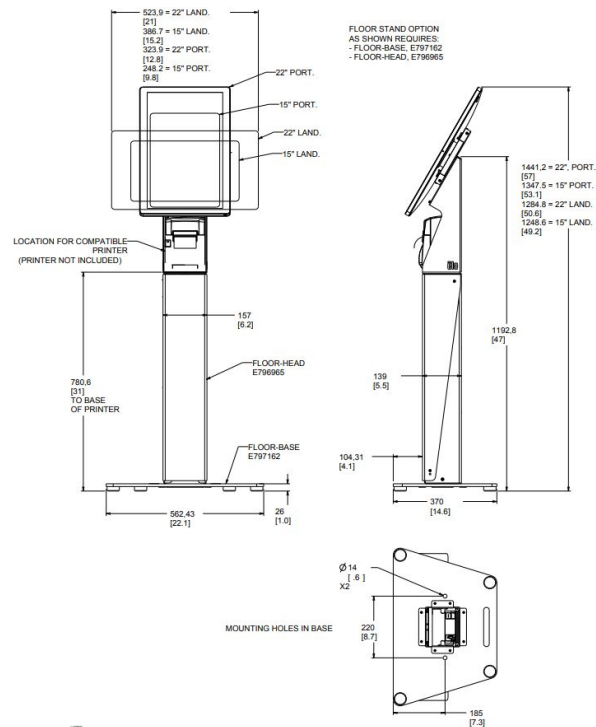

EMV KITS WITH COUNTER / FLOOR STANDS

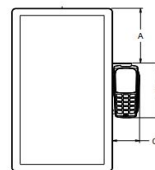

	A 22" P	A 22" L	A 15" P	A 15" L	B ALL	C ALL
INGENICO RP757	199.4 [7.9]	99.4 [3.9]	130.8 [5.1]	61.5 [2.4]	72 [2.8]	126.6 [4.9]
VERIFONE MX-915	198.7 [7.8]	98.7 [3.9]	130.1 [5.1]	60.8 [2.4]	167.5 [6.6]	192.3 [7.5]
INGENICO ISC-250	175.3 [6.9]	75.6 [2.9]	107 [4.2]	37.7 [1.5]	175.6 [6.9]	86.8 [3.4]

APPLICATIONS SUR-MESURE

Votre projet nécessite le développement de fonctionnalités avancées ? La connexion à vos outils internes ? Une synergie avec des périphériques (lecteurs de cartes, NFC, imprimante, objets connectés, etc) ?

Confiez-nous votre **cahier des charges** ! Nous analyserons vos besoins pour vous conseiller sur les solutions les plus adaptées, avec un chiffrage dans les meilleurs délais.

VOUS AVEZ UN PROJET ? 

[CONTACTEZ-NOUS](#)

Digilor dispose en interne d'un des meilleurs studios de développement d'applications tactiles multitouch. Chez nous, pas de sous-traitance, nous vous accompagnons sur tous les aspects de votre projet : **Matériel** et **Logiciel**.

Nos équipes rassemblent des talents aux compétences transversales : **Gestion de Projet** – **UX Design** – **Ingénierie Développement** – **Support**. Forts de nombreuses réalisations réussies et d'un processus de R&D permanent, nous réalisons chaque année des dizaines d'applications tactiles.



Choisir **Digilor** pour la réalisation de votre application, c'est l'opportunité de donner du sens à la technologie pour la mettre au service de vos **objectifs opérationnels**.

DÉCOUVREZ ÉGALEMENT NOS **APPLICATIONS STANDARDISÉES**

